

80
JAHRE

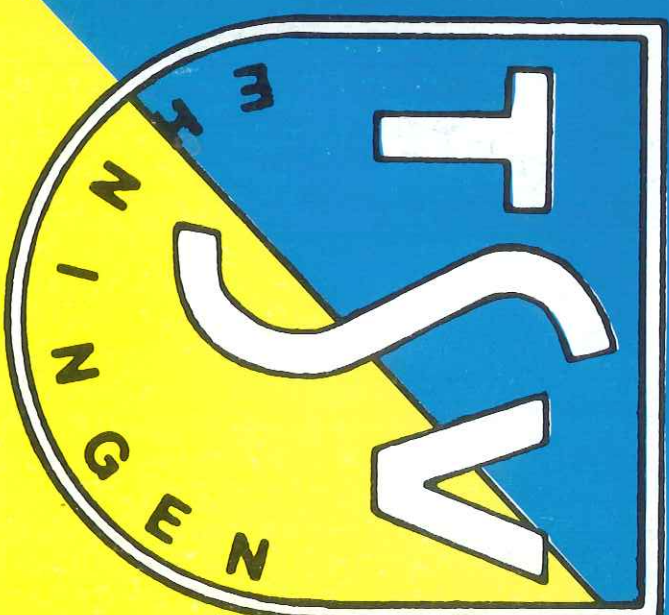

1914-1994

Turn- und Sportverein

80
JAHRE

1914-1994

Turn- und Sportverein

Ski
Tennis
Squash
Fußball
Jogging

Sport GmbH SEHNER

... das Herrenberger Sportgeschäft



Machen Sie Ihre
Freizeit zum Erlebnis

Ihr Sport-Team

Willi Sehner · Siegfried Muschko
71083 Herrenberg · Bronntor 7
Telefon 0 70 32/61 11 · Fax 0 70 32/63 19

Gestaltung: Perfect Press



80 Jahre
Turn- und Sportverein
Ehningen 1914 e. V.

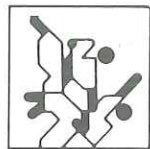
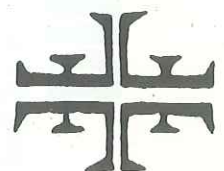

1914 - 1994

SCALA

DIE ERFOLGSLEITER

FÜR FLEXIBLES SPAREN

Wünsche – wer hat die nicht? Damit Sie sich diese erfüllen können und dabei dennoch finanziell **flexibel** bleiben, hat die Kreissparkasse eine neue Spardee entwickelt. Steigen Sie jetzt auf – mit **Scala**, der Erfolgsleiter für flexibles Sparen.

Scala ist eine völlig neue Sparrmöglichkei-
keit. Sie bestimmen, wieviel und wie lange Sie sparen wollen. Ihre monatlichen Sparbeiträge können Sie erhöhen oder senken. Sie können sogar über einen Teil Ihres Sparkapitals verfügen. So einfach und **flexibel** ist **Scala**. Hinzu kommen noch attraktive

Zinsen und Ihr persönlicher **Scala-Bonus von bis zu 50%**.

Wie möchten Sie Ihre Erfolgsleiter gestalten? Sprechen Sie jetzt mit Ihrem **Geldberater**. Er informiert Sie ausführlich und kompetent – zu Ihrem Vorteil.

Kreissparkasse
Böblingen

Filliale Ehningen, ☎ (07034) 9388-0



KISSSEL

Heizungen · Schwimmbäder

Mercedesstraße 6

71135 Ehningen

Tel. (0 70 34) 50 36 · Fax 81 35

Grüßwort zum 80-jährigen Jubiläum
des TSV Ehningen 1914 e.V.



Liebe Mitglieder,
liebe Sportfreunde,
verehrte Mitbürger,

"80 Jahre TSV Ehningen" umspannen nicht nur Generationen und eine sehr wechselvolle Zeitgeschichte, "80 Jahre TSV Ehningen" verkörpern auch Tradition und vorbildlichen Einsatz seiner Mitglieder für die Ideale des Sports. Diese Bereitschaft in guten und schlechten Zeiten verlangt unsere Achtung und Anerkennung der Vereinsarbeit, die seit den Anfängen bis in die heutige Zeit ehrenamtlich ausgeübt wird. Darauf dürfen wir alle ganz besonders stolz sein, denn dies ist unser Nährboden für die Erzielung sportlicher Höchstleistungen unserer Mitglieder, wie für die notwendige Aufbau- und Breitenarbeit.

Diesen Idealismus sollten wir uns bewahren - während andere dahin zurückfinden müssen - weil die starke Abhängigkeit von Mitteln der öffentlichen Hand und der Verbände zu schmerzlichen Einschränkungen führen kann, wenn sie nicht mehr fließen.

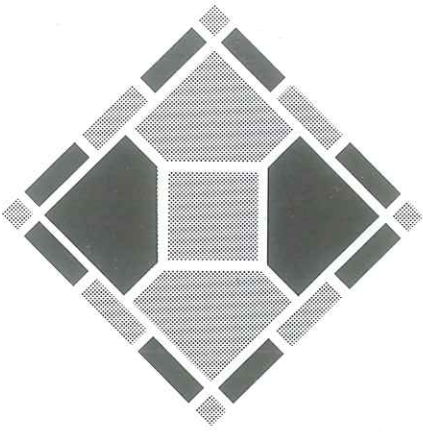

Dieter Stoll Fliesenfachgeschäft

- Fliesen
- Platten
- Mosaik
- Natursteine
- Säurebeläge
- Ausführung sämtlicher
Fliesenlegerarbeiten

Mauerner Straße 18 · 71139 Ehningen · Tel. (0 70 34) 6 33 17 · Fax 6 33 18

Nur kochen müssen Sie noch selbst!

Wir bauen Küchen für alle Ansprüche, von der preiswerten Kunststoffküche über die wohnliche und behagliche Landhausküche bis hin zum modernen Design im High-Tech-Look.

REICHERT-KÜCHEN, MADE IN SCHWABEN

der Spezialist für alle Küchentragen.

LORENZ REICHERT GMBH

Küchenmöbelfabrik
Im Letten 10
71139 Ehningen
Tel. (0 70 34) 12 60
Fax (0 70 34) 1 26 50

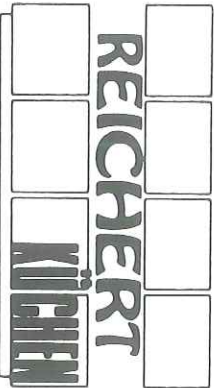

In 80 Jahren TSV-Geschichte wurde bis zum heutigen Tag Enormes geleistet, so daß sich der TSV in dieser Zeit einen anerkanntem Stellenwert erworben hat, auf sportlichem, wie auf kulturellem Gebiet, ganz besonders aber auf sozialpädagogischem Gebiet, getragen durch breite und vielseitige Jugendarbeit. Und hierin liegt unsere Zukunft. Gestalten wir sie in bewährter Weise mit uneigennützigem Einsatz, mit Begeisterung und Ausdauer, aber auch mit Bescheidenheit und Dankbarkeit.

Ich wünsche Ihnen, liebe Leser, daß Sie in Ihrem sportlichen Umfeld stets den nötigen Ausgleich, aber auch die Kraft finden, den unterschiedlichen Lebenslagen eine positive Seite abzugewinnen. In diesem Sinne freue ich mich mit Ihnen über ein erfolgreiches Jubiläumsjahr 1994.

Ihr

Rudolf Küchle

Präsident des TSV Ehningen

KapitalSparbuch

Neu: Flexibel sparen mit System

Sie wollen mehr aus Ihrem Spargeld machen? Dann ist unser KapitalSparbuch genau das richtige: Das etwas andere Sparbuch, passend für Sie. Mit attraktiven Zinsen – und eingebautem Turbolader, der mit wachsendem Guthaben Ihre Zinsen stufenweise steigen läßt. Automatisch. Egal, wieviel, wie oft oder wie lange Sie einzahlen möchten – unser KapitalSparbuch paßt sich Ihren individuellen Sparwünschen an. Systematisch und flexibel.

 **Ehnninger Bank eG**

DIE KOMMUNALE WOHNBAU

EHNINGEN GMBH - die Baugesellschaft

der Gemeinde Ehnningen. Das Ziel unseres jungen Unternehmens ist es, in der Gemeinde Ehnningen attraktiven

Wohnraum zu vernünftigen Preisen zu schaffen.

Mit der KWE bauen Sie auf einen sicheren Partner für Ihr Wohneigentum. Die Gemeinde Ehnningen als seriöse Gesellschafterin, gute Kapitalausstattung und solide Geschäftspolitik sind die Grundlagen für die Tätigkeit der KWE.

Wir bauen Wohnungen für Leute, die hier in Ehnningen zu Hause sein und sich wohlfühlen wollen.

KWE

KOMMUNALE
WOHNBAU
EHNINGEN GMBH

KWE KOMMUNALE WOHNBAU EHNINGEN GMBH · KÖNIGSTRASSE 29 · 71 139 EHNINGEN
TELEFON: 0 70 34 / 1 21 22 ODER 1 21 31 · TELEFAX: 0 70 34 / 1 21 53

Grüßwort zum 80-jährigen Jubiläum
des TSV Ehnningen 1914 e.V.

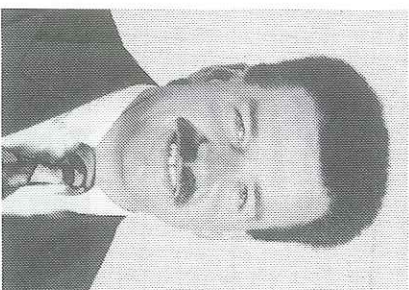

Liebe Sportfreunde,
sehr geehrte Damen
und Herren,

der Turn- und Sportverein Ehnningen feiert sein

80-jähriges Vereinsjubiläum.

Ich gratuliere zu diesem Jubiläum ganz herzlich, auch namens des Gemeinderates und der Gemeindeverwaltung Ehnningen.

Der mitgliederstärkste Verein Ehnningens, der T S V , nimmt eine bedeutende Rolle innerhalb unserer Ortsgemeinschaft ein. Der Verein hat sich in seinen Abteilungen in erster Linie dem Breitensport und der Jugendarbeit verschrieben. Aber auch der Leistungssport kommt nicht zu kurz. Großartige sportliche Erfolge konnten in der Vereinsgeschichte schon erzielt werden. Darauf sind wir gemeinsam stolz.

Vogt + Huber

BAUWERKSABDICHTUNGEN

Abdichtungen gegen Bodenfeuchtigkeit nach DIN 18 195
Abdichtungen von Naß- und Duschräumen nach DIN 18 195
Abdichtungen gegen Oberflächenwasser

Vogt und Huber

Bauwerksabdichtungen 71139 Ehningen
Im Letten 25 Telefon (0 70 34) 74 97



radio-tv
Gerlach

Beethovenstraße 6
71139 Ehningen
Tel. (0 70 34) 81 42

Meisterbetrieb



RUEFACH
Radio
Hi Fi
Fernsehen
Video
Antennen



bringt Qualität!

ESSIG – SENF – SAUERKONSERVEN

Schwabenstolz Hubel & Co. KG
Böblinger Straße 32, 71139 EHNINGEN
Telefon (0 70 34) 50 31

Der Verein übernimmt wichtige Aufgaben in unserer Gesellschaft: zielstrebig und zeitgemäß. Dies ist nur möglich durch die engagierte Arbeit, die in der Vorstandschaft und in den Abteilungen geleistet wird. Dafür danke ich allen sehr herzlich.

Mit interessantesten Veranstaltungen im Jubiläumsjahr 1994 stellt der TSV seine Leistungsfähigkeit unter Beweis. Freude und gemeinsames Erleben stehen im Vordergrund. Der Völkerverständigung dient auch das traditionelle A-Jugend-Fußballturnier.

Ich wünsche weiterhin gutes Gelingen und eine erfolgreiche Vereinsarbeit, verbunden mit sportlichen Erfolgen.

Herzliche Grüße
Ihr

Hans Heinzmann
Bürgermeister

MARQUART
für die ganze Familie

Nudel-Spezialitäten
das Nudelmilieu

Maultaschenteig

MARQUART
Teigwarenherstellung
Bahnhofstraße 11
711 54 Nufringen
Telefon: 0 70 32 / 823 56

**Altbaumodernisierung
Neubau**

Ihr Fachgeschäft

Jäger

Sanitäre Installation
Baufiaschneerei
Propangas-Vertrieb

Wilhelm Jäger
Gas- und Wasser-Installationsmeister
Im Letten 3 · 71139 Ehningen
Tel. 0 70 34 / 73 59

**Wir
gedenken
unserer
Toten**

**Arnold Hubel
Ingeborg Kinds
Wilhelm Scheuermann**



PEUGEOT

DAS SONDERMODELL PEUGEOT 106 KID.
**DER NEUE KLEINE
FÜR WENIG SCHEINE.**

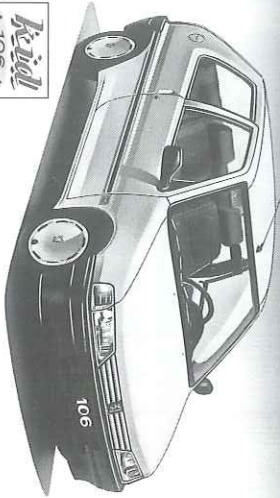

Kid
106

Für wenig Mäuse zu haben: der neue PEUGEOT 106 KID. Sitze und Türverkleidung aus Jeansstoff. Mit poppigen Zierstreifen und tollen Radkappen. In Weiß, Granada-Rot, Miami-Blau[®] oder Schwarz[®]. Als Drei- oder Fünftürer[®]. Mit spritzigen 33 kW (45 PS). Nix wie probefahren!
*gegen Aufpreis

AUTO NELL

Böblingen,
Rosensteinstraße 16, (0 70 31) 27 99 80

Ehningen,
Industriegebiet, Im Letten 15, (0 70 34) 71 72
Fax (0 70 34) 87 92

ELEKTRO-KELLER

Ihr Fachmann für:
Wasserspeicherentkalker
Altbau saniert
Eigener Kundendienst

Licht- und Kraftanlagen
Beleuchtungskörper
Elektrogeräte
Nachtspeicherheizung
Antennenbau

Hans Keller · Schillerstr. 24 · 71139 Ehningen · Telefon (0 70 34) 52 08

Förderverein des Turn- und Sportverein Ehningen 1914 e. V.

Der Förderverein des TSV Ehningen wurde am 14.5.92 von elf Vereinsmitgliedern gegründet.

Vorsitzender Wilfried Nüßle und seine sechs Vorstandskollegen haben in diesen knapp 2 Jahren seit Gründung dem Zweck und den Zielen des Fördervereins entsprechend den TSV finanziell und durch aktive Mitarbeit z. B. bei Sportveranstaltungen für die Jugend unterstützt. Der Förderverein ist steuerrechtlich ein **gemeinnütziger Verein**, zu dessen Aktivitäten auch das Sammeln von Spenden für den TSV zählt.

Nachdem die administrativen und organisatorischen Aufgaben auch hinsichtlich einer reibungslosen Zusammenarbeit mit den einzelnen Abteilungen des TSV gelöst sind, ist es jetzt verstärkt Ziel des Fördervereins, abteilungsübergreifende Veranstaltungen zu konzipieren.

So planen wir die 1993 versuchsweise erstmals angebotene **Jugend-Olympiade 1995** in größerem Rahmen neu aufzulegen. Ferner wird im Förderverein die Durchführung von **Mannschaftswettbewerben** in abteilungsfernen Disziplinen (z. B. Tischtennis) und **gesellschaftliche Aktivitäten** wie **Familien-Radfahrten, Bergwanderungen** und **Skat-/Binokel-Turniere** diskutiert.

Um den TSV künftig noch mehr als bisher unterstützen zu können, würde sich der Förderverein über neue Mitglieder auch aus den Reihen ehemaliger, passiver oder von 'Noch-nicht-Vereinsmitgliedern' sehr freuen, die den Wunsch haben, in einer Gruppe von sportlich orientierten, aber nicht unbedingt aktiv sporttreibenden Menschen heimisch zu werden.

Weitere Informationen über den Förderverein geben Ihnen gerne
der **1. Vorsitzende Wilfried Nüßle, Tel. 8168**
der **2. Vorsitzende Bernhard Wunderlich, Tel. 7935**

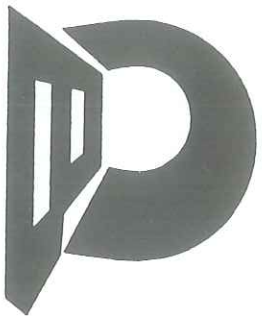

C. Baresel GmbH u. Co.

Natursteinwerk Ehningen

Natursteine für den
neuzzeitlichen Straßenbau

Volksbank Böblingen AG

ZWEIGNIEDERLASSUNG EHNINGEN

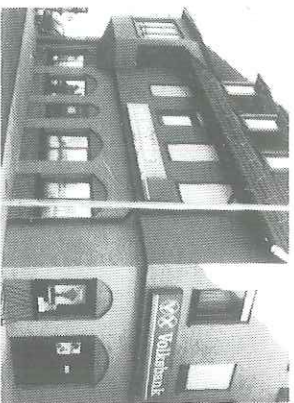

Bequem in Ehningen bieten wir unseren Kunden
den AllfinanzService einer der großen Volksbanken im Lande.



Ehrenmitglieder 1994

Eugen Bengel	Otto Kissel
Gottlob Bengel	Paul Klein
Helmut Bengel	Rolf Mezger
Walter Benzinger	Josef Neudeck
Theodor Brommer	Josef Palesch
Gerhard Fiedler	Mate Roguljic
Willi Fleischer	Paul Schmidt
Hermann Fritz	Otto Schulz
Kurt Haar	Fritz Schwarzmayer
Paul Hahn	Richard Sigler
Franz Jöckel	Gottlob Wolff
Paul Kimmerle	

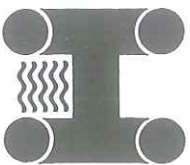

PAUL HENSINGER
INSTALLATIONSMEISTER
SANITÄR-TECHNIK
FLASCHNEREI

71139 EHNINGEN, BAHNHOFSTRASSE 8, TELEFON (0 70 34) 53 30



71139 Ehnungen · Im Letten 12
Tel. (0 70 34) 6 21 63 · Fax 56 02

ELEKTRO-



Ausführung sämtlicher Licht- und Kraftanlagen
Elektro-Heizungen · Antennen
EDV-Verkabelungen
71139 Ehnungen · Im Letten 13 · Telefon (0 70 34) 52 49
Fax (0 70 34) 6 16 08

Das Ehren-Amt

Wir leben in einer demokratischen Gesellschaft, deren Grundordnung nur bestehen bleiben kann, wenn die Menschen, die in ihr leben, ein "demokratisches Grundverständnis" besitzen. Ehrenamtliche Tätigkeit ist Ausdruck einer freiheitlich-demokratischen Gesellschaft.

Gegenüber der Gemeinschaft wird dieses durch soziales Handeln ausgedrückt. Hier sind ehrenamtlich Tätige bereit, Verantwortung zu übernehmen und die ihnen gestellte soziale Aufgabe zu bewältigen. Sie orientieren sich in ihrem Handeln an der Sache und an den Menschen.

Sie haben bei der Übernahme von Aufgaben und Ämtern unterschiedliche Motive, die sie dazu bringen, ein soziales Engagement einzugehen. Opfermentalität ist sicher nicht der bestimmende Faktor. Ehrenamt setzt eine positive Einstellung gegenüber der Tätigkeit im Verein oder einer Organisation voraus. Die Mitarbeit bedeutet Freude an der Aufgabenstellung, Anerkennung für geleistete Arbeit, die Erfahrung von Kooperationsbereitschaft anderer.

Heute sollen Vereine Gesinnungsgemeinschaft und sportlicher Supermarkt sein, offen für jung und alt, für gesunde und kranke Menschen, für ausländische Mitbürger, Aussiedler und Asylbewerber. Beim Monoverein auf dem Dorf und beim der Abteilungsverein in der Stadt, der vielleicht hauptberufliche und viele nebenamtliche Mitarbeiter hat, sieht das recht unterschiedlich aus. Alle sprechen vom Management, doch vom Ehrenamt leben beide Vereinstypen. Sie benötigen konstruktive Kritik und Fantasie, um die Zukunft zu meistern.

Sport ist mehr als seine vordergründigen Ereignisse mit Siegen, Rekorden und Medaillen. Mögen sie auch noch so attraktiv sein. Das gelebte Ehrenamt und damit das Vorbild zählt und nicht die großen Worte.

Vereinsjugend

Aktivitäten der Vereinsjugend fanden nicht nur in den Abteilungen statt. Nein, 1993 organisierte der Jugendausschuß eine Jugendolympiade. Mit Eifer und Spaß waren die TeilnehmerInnen dabei, obwohl es doch recht wenig Jugendliche waren bezogen auf die Mitgliederzahl im Gesamtverein.

Trotz allem wird für 1995 wieder eine Jugendolympiade geplant.

Weiter beteiligten wir uns im August mit einem Verpflegungsstand am Jugendwochenende der Gemeinde Ehningen.

Da es heutzutage ohne Bürokratismus nicht mehr geht, trafen wir uns zu drei Jugendausschußsitzungen. Am 2. März 1994 fand die 3. Jugenddelegiertenversammlung statt. Die Wahlen ergaben folgende Zusammensetzung des Jugendvorstandes:

Vereinsjugendleiter	Werner Kuppinger
Stellvertreter	Martin Ullmann
Kassier	Sigrid Kallab
Vereinsjugendsprecher	Martin Drasch jun.
Stellvertreter	Evelin Tomas
Schriftführer/Presse	Barbara Wörner
Beisitzer	Alexandra Hiller
	Jürgen Kallab
	Aydin Saran
	Mark Hagenlocher

Für die geleistete Arbeit möchte ich mich bei allen Helferinnen und Helfern recht herzlich bedanken.

Werner Kuppinger

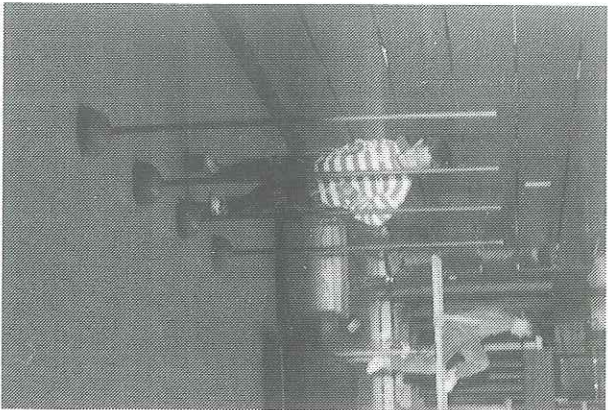

Mitglieder - Statistik Abteilungen

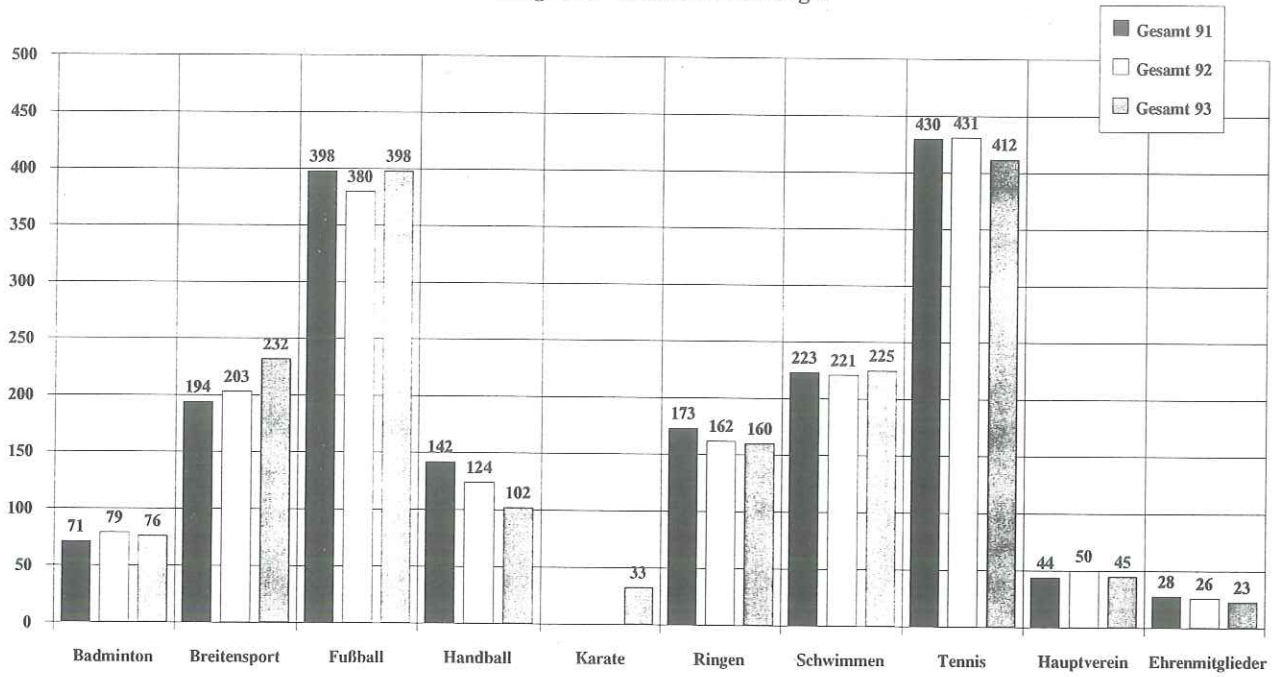

Mitglieder - Statistik TSV

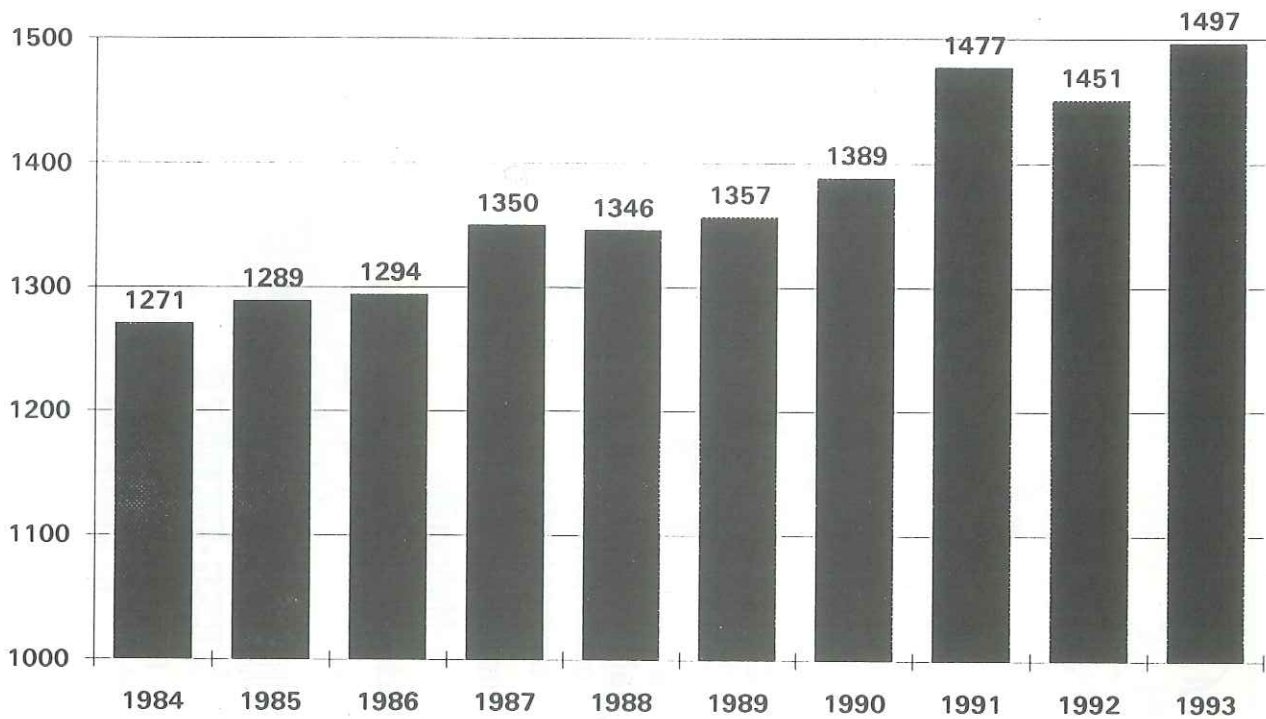

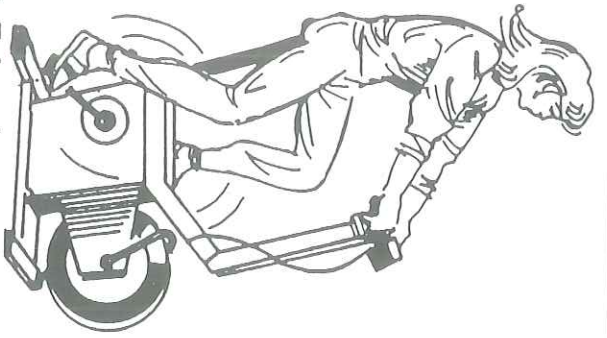

- **Fahrradergometer**
in großer Auswahl
- **Trainingscenter**
- **Hanteln**
- **Puls-Meßgeräte**
- **Schwed. Sprossenwände**
usw.

TURN-SPORT FITNESS-GERÄTE

Rudi Horning

71034 Böblingen 4 (Dagersheim)
Goethestr. 5 · Tel. (0 70 31) 67 30 73
Öffnungszeiten: Mo.-Fr. 8-12 + 14-18 Uhr
Sa. 9-13 Uhr

Viele Punkte sprechen dafür:

- Kräftigung der Muskulatur
- Durchblutung des Körpers
- Stabilisierung des Kreislaufs
- Konditionsschulung
- Ausdauertraining
- Reaktionsschulung



Werden Sie Mitglied im TSV; in Gesellschaft Gleichgesinnter macht Sport erst richtig Spaß.

Abteilung Badminton

Die abgelaufene Spielsaison 93/94 brachte für unsere Aktivmannschaft eine positive Überraschung. War vor Saisonbeginn ein Platz in der vorderen Tabellenhälfte angepeilt worden, so stellte sich nach drei Spieltagen die Meisterschaft als realistisches Ziel heraus. Mit der richtigen Mischung aus Fleiß, Einsatz und auch Glück gelang es uns, dieses Ziel und damit den Aufstieg in die Bezirksliga zu erreichen. An diesem Erfolg waren Carolin Lehmborg, Ulrike und Thomas Maier, Volker Hitzfeld, Hilmar Schmiederer, Jörg Hogemann, Mathias Maurer sowie Dennis und Andreas Richter beteiligt.

Das Saisonziel für 94/95 lautet Klassenerhalt: Dies erscheint durchaus realistisch, da das nötige Spielerpotential vorhanden ist und mit Andreas Richter inzwischen auch ein lizenzierter Übungsleiter zur Verfügung steht. Der Rest ist eine Frage des Fleißes und der Disziplin.

In punkto Geselligkeit waren wir etwas schlechter als im sportlichen Bereich, da das Kuddel-Muddel-Turnier, dem traditionell ein gemütliches Beisammensein folgt, wegen mangelnder Beteiligung abgesagt werden musste. Dadurch blieb als einziges "gesellschaftliches Ereignis" die Weihnachtsfeier übrig, die wieder einen recht regen Zulauf hatte.

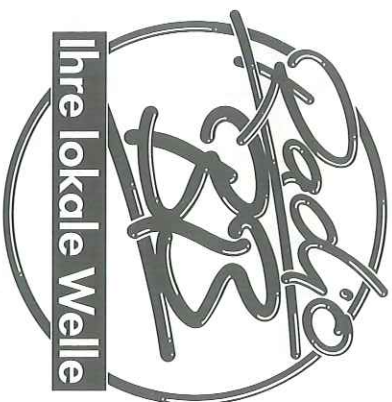

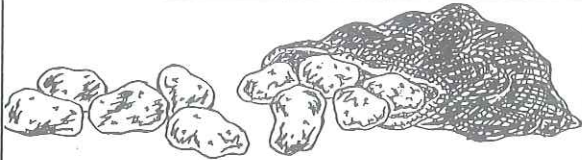

OBST- UND KARTOFFELHANDLUNG
GETRÄNKEVERTRIEB

RAINER KLEIN

Im Letten 18

71139 EHNINGEN

Telefon (0 70 34) 49 70



Lagerverkauf:
Dienstag,
14.30–18.00 Uhr
Freitag, 9.00–12.00 Uhr
und 14.00–18.00 Uhr

Amaryllis
Andrea Wohnaut
Grünpflanzen
Schnittblumen
Geschenkkideen

- ✿ **Blumen für jeden Anlaß.**
- ✿ **Trockengestecke in vielen Variationen.**
- ✿ **Große Auswahl an Über-
töpfen und allerlei
Geschenkkideen.**

Öffnungszeiten:

Di.-Fr. von 8.30-13.00 Uhr
und 14.30-18.00 Uhr
Samstag von 8.00-13.00 Uhr
Sonntag von 10.00-12.00 Uhr
Montags geschlossen



Königstraße 53 · 71139 Ehningen · Telefon (0 70 34) 53 90

Über regen Zulauf können wir uns auch im Jugendbereich freuen. Bis zu zwanzig Jugendliche bevölkern die Trainingsstunde am Freitagabend. Dies mag zwar nicht besonders üppig erscheinen, gewinnt aber bei einer Gesamtmitgliederzahl von ca. achtzig Personen eine etwas andere Gewichtung. Um dem Wunsch nach Wettkämpfen zu entsprechen wurden Turniere in Neuhausen und Gärtingen besucht. Durch einen gewissen Mitzieheffekt ("Wenn der /die Turniere spielt, dann will ich auch") hat sich die Zahl der Wettkampfrunden so weit erhöht, daß sogar die Aufstellung einer Jugendmannschaft zur Diskussion steht (Diskussionsergebnis in der nächsten Ausgabe...).

Die Jahreshauptversammlung ergab keine großartigen Veränderungen, da sich Gerda Hotzy als Kassiererin, Volker Hitzfeld als stellvertretender Abteilungsleiter und Thomas Maier als Beisitzer dankenswerter Weise wieder zur Wahl stellten und in ihren Ämtern bestätigt wurden. Neu in den Vorstand wurde als Beisitzerin Carolin Lehmborg gewählt, womit die 'Frauenquote' in unserem Vorstand (drei von acht) erhalten blieb.

Andreas Richter

Impressum:
Herausgeber : TSV Ehningen 1914 e. V.
Redaktionsleitung: Gerlinde Barth
Redaktionsschluß für die nächste Ausgabe : 30.09.1994.

Abteilung Breiten- und Freizeitsport

Neuer Vorstand für die Abteilung Breiten- und Freizeitsport

Bei der Jahreshauptversammlung am 16. Febr. 1994 wurde ich, Manfred Hartmann, einstimmig zum Vorstand der Abteilung Breiten- und Freizeitsport gewählt. Für das mir entgegengebrachte Vertrauen möchte ich mich hiermit herzlich bedanken. Es ist gleichzeitig eine Herausforderung für meine Arbeit in der Zukunft. Obwohl ich in der Sparte Skigymnastik kein Unbekannter bin, möchte ich mich hier kurz vorstellen.

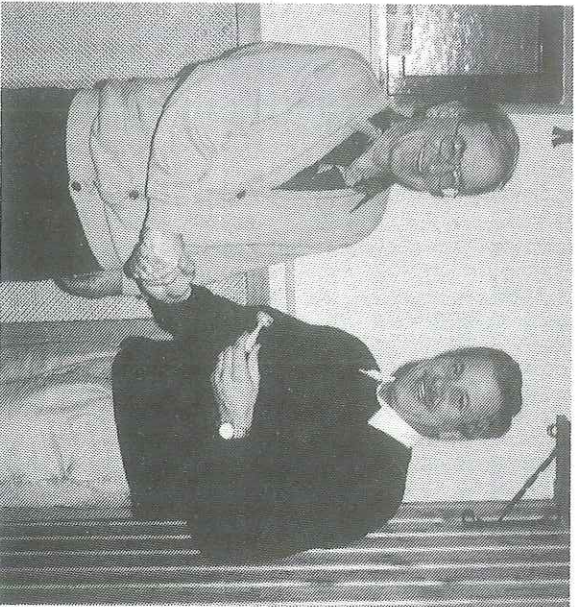

Ich bin regelmäßiger Teilnehmer bei Erika's Skigymnastik und durfte in den vergangenen Jahren für die Sparte Skigymnastik einige Gebirgsausfahrten organisieren. Seit Jan. 1994 bin ich Vorruchesänder im Alter von 55 Jahren - und dies war sicher auch ein Argument, daß mich mein Vorgänger Rolf Endreß zur Wahl vorschlug.

Ich bin verheiratet, habe einen Sohn und eine Tochter. Alle 3 Familienmitglieder nutzen das Angebot der Sportstunden - unser Sohn Markus zeichnet verantwortlich für die Sparte Volleyball. In Ehningen wohnen wir seit Mai 1978. Neben dieser neuen Aufgabe als Vorstand beschäftige ich mich in meiner erweiterten Freizeit beim Liederkranz und zur Zeit beim Bau des Pfadheimes. Beim Bergwandern kann ich nicht nein sagen.

Mein Ziel wird es sein, die in vielen Jahren von Erika König aufgebauten Breitensportaktivitäten zu unterstützen und zu fördern. Herzlichen Dank auch an Rolf Endreß für seine Arbeit in den vergangenen 4 Jahren als Vorstand vom Breitensport.

Im Breiten- und Freizeitsport betreiben wir keinen Leistungssport, sondern Bewegung ohne Leistungsdruck - der Sport und die Bewegung soll Spaß machen. In unseren Sportstunden wollen wir gute Qualität bieten: Man kann dieses Ziel in 3 Hauptpunkte gliedern:

1. Wir haben zur Zeit 7 geprüfte Übungsleiter, welche sich laufend in Kursen weiterbilden und sich mit neuesten Methoden vertraut machen.
2. Mit unseren sportlichen Hilfsmitteln und Geräten sind wir immer aktuell.
3. Damit die Übungs- und Sportstunden lebendig und attraktiv bleiben, verwenden wir stets neue und aktuelle Musik.

Ich hoffe und wünsche uns für die Zukunft frohe, schweißtreibende und amüsante Sportstunden.

Euer/Inr

Manfred Hartmann

Bericht der Volleyballgruppe



Mittwochabend:

Volleyballer ballern Volleybälle !!

Volleyball in Ehningen gibt es schon seit über 15 Jahren. Kaum zu glauben, aber wahr! Jeden Mittwochabend treffen sich Freizeitsportler/Innen fast jeden Alters und versuchen sich im Volleyballspielen. Der Spaß steht natürlich im Vordergrund.

Aufwärmspiele, Gymnastik, Übungen und als Abschluß ein Spiel sind die Schwerpunkte eines Übungsabends.

Seit vielen Jahren nehmen wir an Freizeitturnieren und Spielrunden teil, wo wir uns mit Gleichgesinnten treffen und gegeneinander spielen.

Wenn Sie Lust gefunden haben, mit uns Volleyballern die Volleybälle zu ballern, dann kommen Sie doch einfach ins Training. Bei uns sind alle willkommen, die Freude an Bewegung und am Ball haben.

Markus Hartmann, Übungsleiter

Wanderung der Skigymnastik nach Steeg vom 24. - 26.09.93

Die Wanderer der Skigymnastik fanden Manfred's Vorschlag richtig. Man wollte, weil's so schön dort war, nach Steeg, genau wie letztes Jahr.

In Gruppen fuhr man, wie gewohnt, manch Auto ward' dadurch geschont. Ganz herzlich wurden wir empfangen! Mit Essen hat es angefangen. Danach war'n alle satt und friedlich, Genossen den Abend ganz gemütlich.

Wir wissen nicht, woran's gelegen - am nächsten Morgen nichts wie Regen! Doch was soll's - den Rucksack auf, die Regenkutte obendrauf - so nahm die Tour dann ihren Lauf.

Neblich, glitschig, viel Gerölle,
(für manche war es fast die Hölle!)
Schwindelfrei, das war wohl die Pflicht!
Schmale Pfade, keine Sicht!
Wo war die Hütte, die wir suchten?
- Vereinzelte ganz leise fluchten - !!

Im Nebel tauchte sie dann auf,
ein paar Schritte ging's noch rauf.
Gesperrt haben wir mit Wonne,
Im Herzen lachte uns die Sonne!

Trocken, satt und mit Eilan
packten wir den Abstieg an!
Für bestimmte Leute war's beschwerlich,
man kann behaupten, gar gefährlich!
Und irgendwann nach ein paar Stunden
waren auch die "Lahmsten" unten!

Im Quartier am Abend dann
ging der Spaß erst richtig an.
Ach, wie haben wir gelacht,
was er sich alles ausgedacht
unser Hans, der wußte viele
lustige Gesellschaftsspiele!

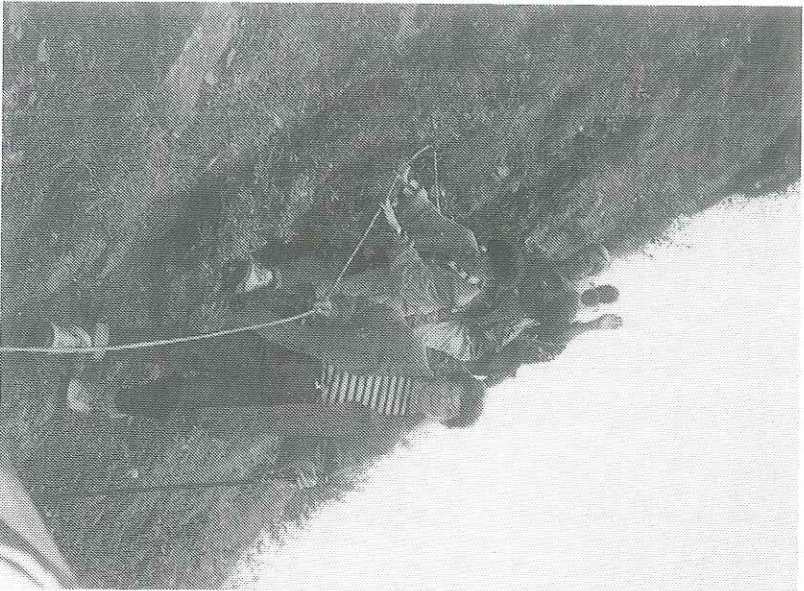

Zwei Stunden hat sich's noch gelohnt,
- den Regen war man schon gewohnt-
eine Wanderung am andern Morgen
gefahrlos und ganz ohne Sorgen!
Das Ziel war eine Hütte wieder -
Schlachtplatte gab's, und man sang Lieder.

Das war der Schluß, wir fuhr'n nach Hause,
und dann, nach kurzer Kaffeepause,
war Ehningen gar nicht mehr fern.
An dieser Stelle woll'n wir gern
dem Wanderführer "D a n k e " sagen
und unserm Manfred einfach fragen:
Willst Du's ein drittes Mal mit uns versuchen
ein Wochendend in Steeg zu buchen?
Es muß ja nicht bei Regen sein -
vielleicht klappt's mal bei Sonnenschein!

Heide Krause

P.S. Unsere diesjährige Herbstausfahrt findet
vom 23. - 25. September statt.



**Berücksichtigen Sie
bei Ihren Einkäufen
unsere Inserenten!**

Abteilung Fußball

Sehr verehrte Mitglieder,
liebe Fußballfreunde,

an dieser Stelle möchte ich die Gelegenheit nutzen, um einen kleinen Rückblick auf das vergangene Jahr 1993 zu halten und die Entwicklung der Fußballabteilung im Jahr 1994 aufzuzeigen.

Im Jahr 1993 konnte die Fußballabteilung insgesamt einen positiven Trend bei der Entwicklung der Mitgliederzahl feststellen, wobei mittlerweile die "Schallgrenze" von 400 Mitgliedern durchbrochen wurde. Vor allem im Jugendbereich konnten starke Zuwächse erzielt werden, was uns ganz besonders freut.

Der Jugendbereich hat unter Jugendleiter K.H. Ochse in den letzten Jahren eine positive Entwicklung genommen. In der Saison 93/94 konnten 6 Jugendmannschaften zum Spielbetrieb gemeldet werden, davon 2 D-Jugenden und erstmals wieder eine eigene B-Jugend. Für die Saison 94/95 wollen wir auch wieder eine eigene A-Jugend melden. Als Höhepunkt im Jugendbereich soll im Jahr 1994 ein internationales D-Jugend-Turnier mit Gästen aus Mailand stattfinden.

Im Aktivenbereich spielen, durch die gelungene Integration einer Ausländermannschaft in den Spielbetrieb, erstmals in der Geschichte der Fußballabteilung vier Herrenmannschaften. Das Aushängeschild 1. Mannschaft erreichte in der Saison 92/93 den Vizemeistertitel nach einem langen Kopf an Kopf Rennen mit Holzgerlingen. In der laufenden Saison belegt die erste Mannschaft momentan den dritten Tabellenplatz. Die 2.,3. und Reservemannschaft belegen zur Zeit achtbare Mittelfeldplätze.

Mit unserer AH, die ein ausgiebiges Freundschaftsspielprogramm durchführt, nehmen insgesamt 11 Mannschaften am Spielbetrieb teil.

Bei den Senioren steht vor allem der gesellige Teil im Vordergrund, wobei die sportlichen Leistungen ebenso achtbar sind.

Im gesellschaftlichen Bereich waren im Jahr 1993 wieder zahlreiche Aktivitäten wie Fasching, Radrundfahrt, Flohmarkt, Hobbyturnier und die Teilnahme am Weihnachtsmarkt. Im Jahr 1994 sind wir erstmals alleiniger Veranstalter des Faschingssamstages mit den Conversations, der ein voller Erfolg war. Auch haben wir uns wieder an der Markungsputzede beteiligt.

Personell gestärkt ist die Abteilung aus der Jahreshauptversammlung am 25.02.94 hervorgegangen, nachdem mit Wolfgang Peuker ein weiterer engagierter Mann für die Abteilungsleitung gewonnen wurde und Dieter Bengel das Amt des Jugendleiters von K.H. Ochse übernommen hat. Das Amt des Schriftführers hat nun Markus Beiler inne.

Bedanken darf ich mich an dieser Stelle bei allen Förderern der Fußballabteilung, die mit ihrer Unterstützung dafür sorgen, daß sowohl im Jugendbereich als auch bei den Aktiven in Ehningen guter Fußball angeboten werden kann. Besonders die Jugendarbeit liegt uns sehr am Herzen und soll daher in den nächsten Jahren noch weiter ausgebaut werden, damit unsere Kinder unter der fürsorglichen Anleitung unserer ehrenamtlichen Trainer und Betreuer das Fußballspiel erlernen können. Darüber hinaus sind wir ständig bestrebt, die idealen Voraussetzungen des Mannschaftssports Fußball zu nutzen, um damit jung und alt ein soziales Verhalten mit Rücksicht und gegenseitiger Unterstützung zu vermitteln.

Horst Riethmüller

Jugendfußball

Die Jugendfußballer veranstalten am 15. Mai ein internationales C-Jugend-Turnier, an dem unter anderem eine Mannschaft aus Mailand teilnimmt. Diese Mannschaft kommt zum Gegenbesuch zu uns, nachdem unsere D-Jugend im vergangenen Jahr, ebenfalls im Rahmen eines Turnieres, einige schöne Tage in Mailand verbrachte. Wir haben für unsere italienischen Fußballkameraden, neben dem am Sonntag stattfindenden Turnier, ein interessantes und abwechslungsreiches Rahmenprogramm vorbereitet. So ist am Samstag eine Stadtrundfahrt in Stuttgart geplant, wobei u.a. das Gottlieb-Daimler-Stadion sowie das Daimler-Benz-Museum in Untertürkheim besichtigt werden.

Mit diesem Turnier findet die lange Tradition von internationalen Jugendturnieren in Ehningen ihre Fortsetzung, wobei schon Mannschaften aus halb Europa (u.a. Schweden, Holland, Schottland, Frankreich, Schweiz, Österreich, Jugoslawien, Italien und Ungarn) in Ehningen zu Gast waren.

Bei unseren Jüngsten, den 5-8 jährigen F-Jugendspielern, ist zur Zeit auch außerhalb des Spielfeldes einiges los. So wurde vor kurzem ein Bundesligaspiel in Stuttgart besucht, was die Youngster doch sehr beeindruckte.

Auch in den nächsten Wochen vor der Sommerpause ist immer was los. Neben der Punkterunde und einigen Turnieren wird wieder eine Radtour mit anschließendem Grillfest durchgeführt. Der absolute Höhepunkt und zugleich Saisonabschluss wird auch in diesem Jahr wieder die schon traditionelle Übernachtung in der "Villa Rustika" sein, wobei sich die Trainer und Betreuer wieder auf eine verkürzte Nacht einstellen müssen.

Bei diesen Unternehmungen wie auch bei dem internationalen Turnier sind wir natürlich auf die Mithilfe der Eltern unserer Jugendspieler angewiesen, ohne die es nicht möglich wäre solche Veranstaltungen zu bewältigen.

In der nächsten Saison können wir vermutlich wieder in jeder Altersstufe eine Jugendmannschaft stellen. Allerdings ist dies nur möglich, wenn die Spieler, vor allem im A- bis C-Jugendbereich, mehr Verantwortung gegenüber ihren Kameraden und den Trainern zeigen und nicht nur halberzig bei der Sache sind. Nur so macht es allen Spaß und nur so können auch gemeinsame Erfolge gefeiert werden.

Wir freuen uns über jeden Neu- bzw. Wiedereinsteiger und sind überzeugt, daß jeder neue Spieler ohne Probleme in die Gemeinschaft aufgenommen wird.

Dieter Bengel

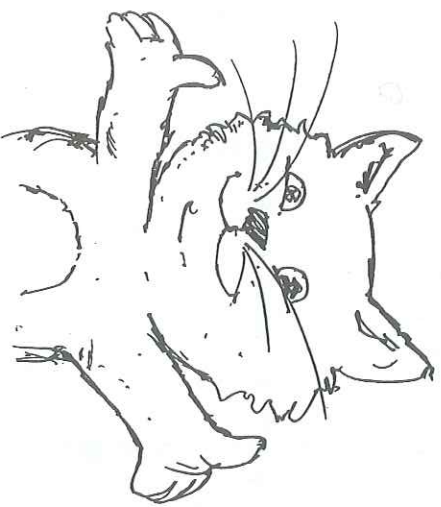

**Berücksichtigen Sie
bei Ihren Einkäufen
unsere Inserenten!**

- Kinderbekleidung
- Socken, Tag- und Nachtwäsche aus naturbelassener Baumwolle
- Tag- und Nachtwäsche für Damen, Herren und Kinder
- Dessous
- Socken, Feinstrümpfe
- Kurzwaren, Wolle
- Handtücher

Made & made

Rinnka Firmer
Gabry Schmalz
Königsstraße 27
71139 Ehningen
Tel. 0 710 34-6 06 90
Fax 0 710 34-6 06 91

Unsere Öffnungszeiten:
Montag bis Samstag
8.30-12.30 Uhr
und 14.30-18.00 Uhr
Mittwoch- und Samstag-
nachmittag geschlossen.

CZ-Getränke
im Einkaufszentrum Ehningen

**- Zeitschriften - Zeitungen -
- Toto - Lotto - Rauchwaren -
- Annahmestelle der Cito-Reinigung -**

CZ-Getränke · Königsberger Straße 106 · 71139 Ehningen

TSV-Vereinsheim Ehningen
neu

bei den Tennisplätzen!

Wir bieten unseren Gästen angenehme Gastlichkeit und einen guten Service.

Feiern stehen immer an!

Wir bieten Ihnen die Räumlichkeiten und beraten Sie gerne mit Menüvorschlägen

Mit Biergarten

Waldsüss
AUSBAUWEISE
KÖNIGSBERGER STRASSE 106
71139 EHNINGEN

Ordnungszeiten
Täglich geöffnet
ab 15 Uhr
Tel. 07034/7725

Abteilung Handball

Am 5. September 1993 feierte die Handballabteilung ihr 20-jähriges Jubiläum. Höhepunkt der Veranstaltung war ein Handballspiel zwischen einer Auswahl unserer treuen Fans und unserer Frauenmannschaft.



Zum Sport und zur Geselligkeit gehören die zahlreichen durchgeführten Turniere, bei denen hervorragende Platzierungen erkämpft wurden.

30.05.93	Frauen	2. Platz	in Balingen - Ostdorf
04.06.93	Weibl. A-Jugend	2. Platz	in Hirsau

12.06./	alle	in Tauberbischofsheim
13.06.93	Mannschaften weibl. A-Jugend	mit Zeltlager 1. Platz
	weibl. C-Jugend	4. Platz
07.08.93	weibl. D-Jugend Frauen	5. Platz in Zizishausen
15.08.93	Frauen	trotz guter Leistung gegen durchweg höherklassige Mannschaften ausgeschieden in Gondelsheim
	4. Platz	
29.08.93	weibl. C-Jugend 5. Platz	in Kuppingen
	weibl. D-Jugend 2. Platz	in Kuppingen

Jetzt zu den Erfolgen und Siegen der verschiedenen Mannschaften:

Aufgrund einer fast makellosen Heimbilanz der Frauenmannschaft u.a. mit Siegen gegen den Tabellenführer Böblingen und den damaligen Tabellenzweiten Waldhaus kann in diesem Jahr ein 5. Platz erreicht werden. Wir hoffen, diesen 5. Platz unter Weiterführung unseres Trainers Dietmar Notz in der nächsten Runde noch verbessern zu können.

Unsere kampfbegeisterten A-Jugend-Mädels, die von ihrem Trainer Michael Bauer hervorragend auf die Saison 93/94 vorbereitet wurden, erzielten den Titel des

"Bezirksmeisters".

Bravo Mädels!!!

Ergebnis :

1. TSV Ehningen	16	300:136	30:2
2. TGV Reusten	15	278:143	21:9
3. SG Haslach	16	253:188	21:11
4. VfL Sindelfingen	16	244:282	20:12

Für die nächste Handballsaison wünschen wir allen Mannschaften viel Erfolg, Spaß und besonders viel Tore.

Ein riesen "DANKESCHÖN" an unsere treuen Fans. Wir hoffen auch in der kommenden Runde auf Eure volle Unterstützung.

Auch künftig werden im "Blättle" Ergebnisse und Infos über die Handballabteilung zu finden sein. Also schaut doch mal in der Sporthalle Schalkwiesen vorbei!

Sport einmal anders :



Nach dem Training am "schmutzigen Donnerstag" machten wir nicht schlapp; danach ging erst richtig der Punk ab. Schon beim Zuschneiden der Kostüme hatten wir eine Riesengaudi. Alle in der selben Verkleidung feierten wir bis in die frühen Morgenstunden im Schloß Deufringen.

Cornelia Friedrich

Abteilung Karate

Karate - Was ist das?

Seit etwa einem Jahr wird im Ehninger TSV Karate trainiert! Viele mögen sich fragen: Was ist denn das? Wer macht denn so was? Sind das etwa solche Schläger wie sie in typischen asiatischen "Schlägerfilm" vorkommen?

Wir streben mit Karate, wie alle Sportler in ihrer jeweiligen Sportart, eine gewisse Selbstverwirklichung des Sportlers nach innen und außen an.

Typischer Weise zeigt sich die Selbstverwirklichung innerhalb von europäischen Sportarten in äußeren Erfolgen, wie etwa Rangfolgen, Aufstiege, Meisterschaften und ähnlichem. Wie diese Erfolge erlangt worden sind, ist häufig unbedeutend. Wieviel Enttäuschung stellt sich dann ein, wenn der erwartete Erfolg trotz intensivem Einsatz nicht eintrifft. - Scheint dann nicht alles Tun vergeblich gewesen zu sein?

Im Karate sind die Kampfformen des chinesischen Kung-Fu mit dem Geist des asiatischen Zens und dem Verständnis des japanischen Bushidos (= Weg des Kriegers (Samurai)) zusammengefloßen. Aus diesem Gemisch, das durch seinen Transfer nach Europa stark euopäisiert wurde, ergeben sich die Ziele des Karatekas:

Das Gehen auf dem niemals endenden Weg (= Do) zur vollkommenen Beherrschung des (eigene) Körpers und Geistes - wobei der Weg viel wichtiger ist als das (ohnhin nicht erreichbare) Ziel!

Dieses macht klar, daß es nicht der Sinn des Karates ist, andere zu bedrohen. Vielmehr versucht man im Karate-do Körper und Geist zu schulen. Ausprägungen dieser, zum Teil recht harten Schulen sind, neben den allgemeinen positiven Auswirkungen von Sport, in vielen Bereichen des Lebens nützlich: Unser hektisches Leben benötigt Inseln der geistigen Ruhe - wir benötigen keine weitere Zerstreuung des Geistes sondern seine Sammlung! Zur Selbstverteidigung bei einem körperlichen Angriff gehören neben Kraft und Technik auch das schnelle (geistige) Erfassen einer Situation und die notwendige innere Ruhe um geeignete Aktionen zu planen. Diese innere Ruhe, die sich aus der Kenntnis der eigenen Stärke ergibt, verhindert oft schon eine weitere Eskalation einer bedrohlichen Situation.

"Schön" werden Sie sagen, "Wie erreicht man dieses Ziel?" Es gibt sicher viele Wege zu diesem Ziel, aber einer ist das jahrelange Wandeln auf dem harten Weg des Karates. Im Karate üben wir Verteidigungs- und Angriffstechniken die mit Händen und Füßen einem Gegner zusetzen können, auch wenn er leicht bewaffnet (Stock, Messer,..) ist. Diese Techniken müssen so lange geübt werden, bis sie Teil des natürlichen Bewegungsumfangs des Karatekas werden. (Sie müssen beim Schalten in Ihrem Auto vermutlich auch nicht mehr bewußt an das Spiel zwischen Gas und Kupplung denken.)

Dieses Üben ist nur durch eine meditative Grundhaltung über Jahre hinweg zu ertragen. Eine besondere Ausprägung dieser Art von Meditation sind die Katas. In einer Kata sind die Bewegungsabläufe im Kampf gegen einen imaginären Gegner exakt festgelegt. Es bedarf keines Denkens beim Ausführen der Kata. Der Karateka versinkt in der körperlichen Anstrengung und sucht deren Vollkommenheit.

Ein Mensch reift im Leben (-skampf)! Ein Mensch, der durch einen harten Leben hindurch mußte und daran nicht zerbrach, ist oft gesetzt, weise und von innerer Überlegenheit. Das gleiche Ziel verfolgt das Karate: durch den Kampf gegen sich selbst im Training und später im Kampf gegen einen Gegner zu dieser Lebenshaltung hinzuführen.

Ralf D. Buchholz

Wer andere erkennt, ist gelehrt.
Wer sich selbst erkennt ist weise.
Wer andere besiegt, hat Muskelkräfte.
Wer sich selbst besiegt, ist stark.
Wer zufrieden ist, ist reich.
Wer seine Mitte nicht verliert, der dauert.

Laotse

Abteilung Schwerathletik

Seit 44 Jahren gibt es in Ehningen die Abteilung Ringen. Damals waren es ungefähr 19 Mitglieder und heute sind es ca. 160. Viele von den Mitgliedern sind Jugendringer. Mit ihren kampferfahrenen Trainern üben sie fleißig den Kampfsport auf der Matte aus. Für ihren Einsatz im Training und auf Turnieren werden die Jugendringer von den Trainern und Funktionären belohnt. Alle 2 Jahre findet z.B. eine Jugendfreizeit statt, an der die C- und D-Jugendlichen teilnehmen. 1992 ist man ins Allgäu gefahren und hat sich die Zeit mit Frühsport, Joggen, Wandern und Spielen



vertreiben. Abends war gemütliches Beisammensein angesagt. Das ganze Jahr über finden auch für die E-Jugend, Aktionen wie Fahrradtouren, Grillabende und Museumsbesuche sowie eine Weihnachtsfeier, wo der Nikolaus kommt, statt.

Daß sie bei all dem Spaß das Training nicht vergessen, sieht man an den Erfolgen der Jugendringer: Bezirksmeister, Württembergische Meister, Deutsche Meister usw.. Letztes Jahr wurden die Schüler in der Vereinswertung des Bezirks Stuttgart zweiter hinter Cannstatt. Zur Jugend gehören auch die A- und B-Jugendlichen. Auch sie können schöne Erfolge vorzeigen. Dieses Jahr haben es auch wieder ein paar geschafft, durch ihre tollen Leistungen auf den Württembergischen Meisterschaften, sich zu einer Deutschen Meisterschaft zu qualifizieren und ihr Können auf Bundesebene beweisen.

Das Training der C/D/E-Jugend wird von sechs erfahrenen Ringern und zahlreichen Helfern geleitet, wo sie viel über das Ringen lernen und erfahren können. Voll im Trend liegt zur Zeit Mädchenringen. Auf Turnieren ist es gut zu beobachten wie die Mädchen so manchem männlichen Kollegen zeigt wer das Trikot anhat.

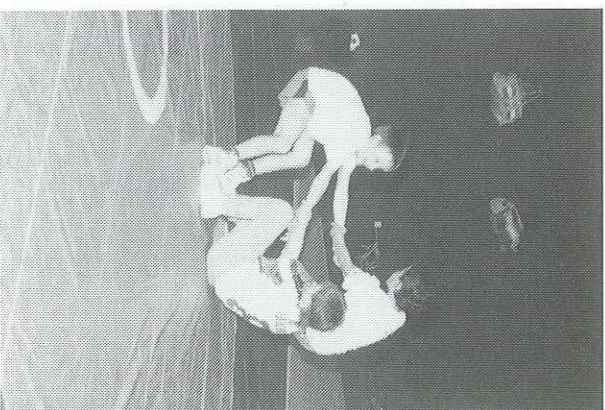
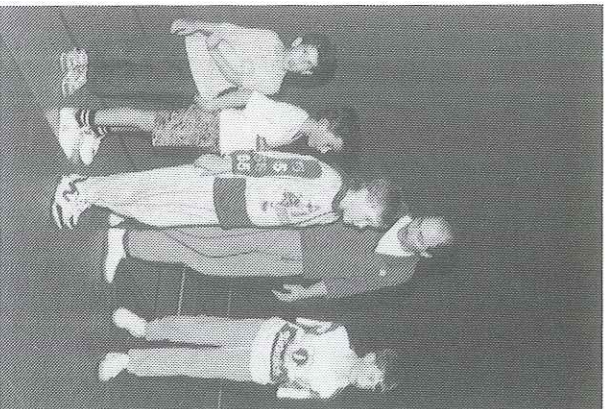

Bei den Aktiven Ringern geht es schon härter zur Sache. Da wird im Training und in den Kämpfen alles gegeben. Jedes Jahr findet "die Runde" statt, wo mit anderen Vereinen, in der gleichen Liga, um Punkte und Meisterschaft gerungen wird. 1991 waren 3 Ehninger Mannschaften am Start und alle drei wurden Meister in ihrer Klasse. Dieses Jahr starten zwei Mannschaften und man hofft wieder auf einen Meistertitel. Im August 1994 findet wieder ein Intensiv-Trainingslager statt, wo alle Aktiven die Möglichkeit haben sich optimal vorzubereiten, um für die im September beginnende Runde fit zu sein.

Im Frühjahr finden im Training die Vorbereitungen zu den Meisterschaften der Junioren und der Aktiven statt. Dieses Jahr haben es auch ein paar geschafft sich für die Meisterschaft zu qualifizieren. Trotz all dem Training und Turnierstreß kommt bei den Ringern der Spaß nie zu kurz, wie z.B. bei Geburtstagsfeiern, Weihnachtsfeiern und Rundenabschlussfeiern.

Lust zum Ringen bekommen ?

Dann komm doch einmal im Training vorbei.

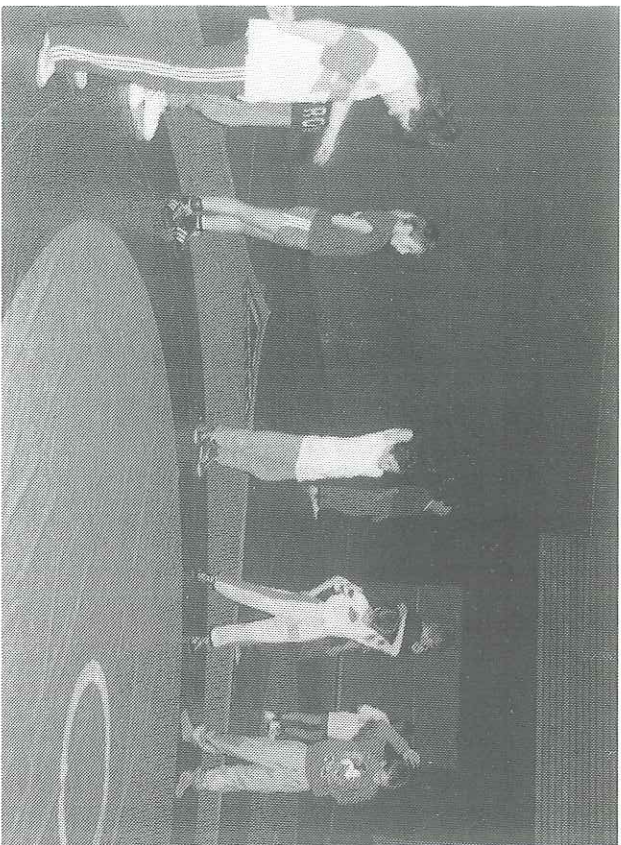

Für weitere Fragen stehen Zur Verfügung:

Abteilungsleiter: Martin Drasch 07034/5681
 Jugendleiter : Martin Supper 07034/30123

Stefan Keim

Abteilung Schwimmen

Internationales Schwimmfest der TG Tuttlingen am 06./07. November 1993

Wiebke Bolz
 Jhg. 83
 erschwamm sich 3x Gold über 50m und 100m Freistil sowie über 200m Brust, Platz 4 über 200m Freistil.

Bike Bolz
 Jhg. 81
 holte 2x Gold über 50m Freistil, 100m Schmetterling und Silber über 200m Schmetterling, Platz 4 über 400m Lagen.

Markus Kilb
 Jhg. 83
 holte sich 3 Silbermedaillen über 50m, 100m und 400m Freistil. über 200m Freistil Platz 4.

Jens Robert Poething
 Jhg. 77
 erreichte über 50m Freistil Bronze, über 100m Brust Platz 5 und 2x Platz 6.

Markus Tafel
 Jhg. 72
 stand auf dem dritten Treppchen über 100m Rücken, den undankbaren 4. Platz erschwamm er sich 3x über 100m Freistil, 50m Freistil und 50m Freistil B-Finale

Matthias Kilb
 Jhg. 81
 erreichte über 50m Freistil Platz 4 und Platz 6 über 100m Rücken.

Wilhelm Jäger
 Jhg. 79
 gelang es über 400m Freistil auf Platz 5.

Jahresabschluss 1993

Die Vergabe der Urkunden und Weihnachtsgeschenke wurde wie jedes Jahr umrahmt mit einem feierlichen Programm, bei dem die Jugendschwimmer aktiv mitwirkten. Dieses Jahr waren u.a. auch die "Daddy's" in Aktion mit einem Männeranzug. Das wöchentliche Training und die Aufregung lohnten sich, denn sie bekamen regen Applaus und Züge.



Als weiteren Programmpunkt sah das Publikum 10 schwarze Negerlein durch die große Welt maschieren. Für gute sportliche Erfolge wurden die Schwimmer und Schwimmerinnen Markus Kilb, Wiebke und Eike Holz von Rudolf Kuchle geehrt; auch die Trainer und Ausschusmitglieder bekamen für ihre jährliche Arbeit ein kleines Dankeschön. Bevor der Nikolaus kam, kochte Chefkoch Wilhelm Jäger noch einen großen Topf mit Gemüseintopf, in dem die Schwimmer als Abergine, Lauch, Zwiebel, Kartoffel usw. mitwirkten. Am Spätnachmittag kam auch der Nikolaus vorbei und nach Beendigung der guten und schlechten Taten im 1993 bekamen alle Schwimmer und -innen ein kleines Weihnachtsgeschenk und eine Urkunde. Für die Vereinsmeister 1993 gab es ein kleines Präsent.

Neun Kreisameistertitel gewann der TSV bei den Meisterschaften am 12./13.02.94 in Dagersheim.

Davon erschwamm sich Wiebke Holz Jhg. 83 viermal diesen Titel über 50m Schmetterling, 100m und 200m Brust, 200m Freistil und 100m Lagen. Über 200m Brust gewann Nadine Hofmayer Jhg. 78 die Goldmedaille. Gold gab es auch für Julia Rapp (84) über 100m Lagen und Katrin Schoening (84) über 50m Brust. Mit auf dem obersten Treppchen stand über 200m Brust Martin Merkel (81).

Die Silbermedaille gewannen:

Eike Holz (81) über 200m Schmetterling und 200m Freistil,
Anja Binder (80) über 100m und 200m Brust
Beate Papasjan (79) über 100m und 200m Rücken
Mike Tafel (84) über 50m Brust
Markus Kilb (83) über 50m Brust
Alexander Jäger (81) über 100m Brust
Julia Rapp (84) über 50m Freistil
Wiebke Holz (83) über 100m Freistil und 50m Rücken.

Bronzemedallien erhielten:

Markus Kilb (83) über 100m Lagen und 200m Freistil
Martin Merkel (81) über 100m Brust
Jens-Robert-Poething (77) über 100m Brust
Beate Papasjan (79) über 100m Freistil
Fabian Supper (83) über 50m Rücken
Eike Holz (81) über 100m Schmetterling
Julia Rapp (84) über 100m Brust
Alexander Jäger (81) über 200m Brust.

Unser Nachwuchs kämpfte Ende November um den Kustermannpokal des GSV Maichingen und erreichte den 2. Platz hinter der Gastgebermannschaft.

Wie jedes Jahr gibt es vom Bezirk I eine Bestenliste, d.h. dort werden die besten Schwimmer jeder Disziplin vom ganzen Bezirk Stuttgart festgehalten. Vier Schwimmer/-innen des TSV sind 13 mal in der Liste enthalten.

Jiri Koschel 50m Freistil 0:25,20
(74)

200m Freistil 3:08,50
400m Freistil 6:34,50

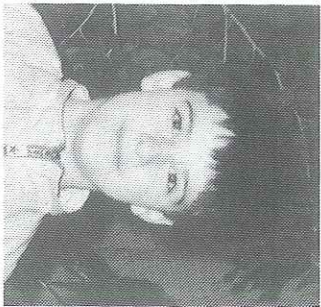

Markus Kilb
(83)

Eike Holz 50m Schmetterling 0:36,30
(81) 200m Schmetterling 3:09,50

50m Freistil	0:36,70
200m Freistil	3:08,40
50m Brust	0:44,90
100m Brust	1:36,40
200m Brust	3:32,70
100m Lagen	1:33,80
200m Lagen	3:25,90
50m Schmetterling	0:43,70



Wiebke Holz
(83)

Bei der Jahreshauptversammlung am 04. Februar 1994 waren sehr wenig Interessenten da.

Neben dem Jahresbericht der Aktivitäten und dem Kassenbericht gab es auch einige Änderungen der Vorstandschaft. Die fettgedruckten Mitglieder sind neu in ihr Amt gewählt worden.

Abteilungsleiter:	Ulrich Beger
Stellvert. Abt. Leiter:	Heinz Dittmar
Kassiererin:	Erika Jarosch
Schriftführer:	Jürgen Kilb
Pressewartin:	Sigrid Kilb
Technischer Ausschuß:	Sabine Keller
	Markus Tafel
Beisitzer Aktiv:	Markus Tafel
Beisitzer Passiv:	Peter Salfeld
Wirtschaftsausschuß:	Else Keller
	Monika Dittmar
Kassenprüfer:	Wilhelm Jäger
	Wilfried Hofmayer
Jugendsprecher:	Jens-Robert Poethin
Stellvert. Jugendsprecher:	Wolfgang Coy
	Beate Papasajan

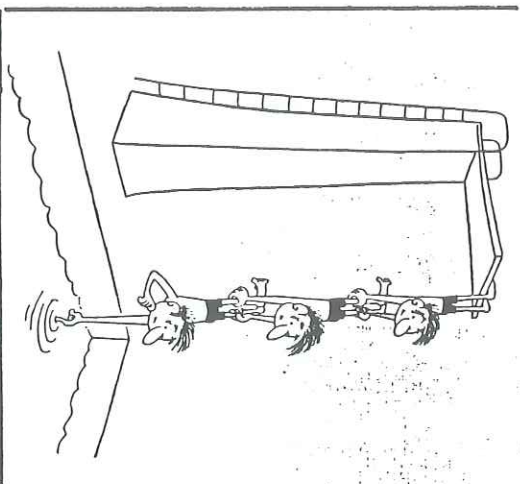

Einmal erwähnenswert

Wie
ste
Dis
ten
Vie
Lis



Wer weiß nicht, daß jeder teilnehmender Verein an einem Wettkampf auch Kampfrichter stellen muß ???

Die Anzahl der zu stellenden Kampfrichter richtet sich nach der Anzahl der teilnehmenden Schwimmer. Der Verein der keine Kampfrichter stellt, muß eine Strafgebühr hinterlegen.

Der TSV Ehningen hat momentan 8 Kampfrichter mit geltender Lizenz:

Birte Dittmar
Heinz Dittmar
Katja Dittmar
Nicole Dittmar
Klaus-Dieter Hechler
Sabine Keller
Jürgen Kilb
Markus Tafel

Vorschau:
24. April Wettkampf in Weil der Stadt
01. Mai Nachwuchsschwimmfest Maichingen
12. Juni Nachwuchsschwimmfest Dagersheim

51
201
5
10
20
10
20
5

Schwimmer aufs Eis gelegt

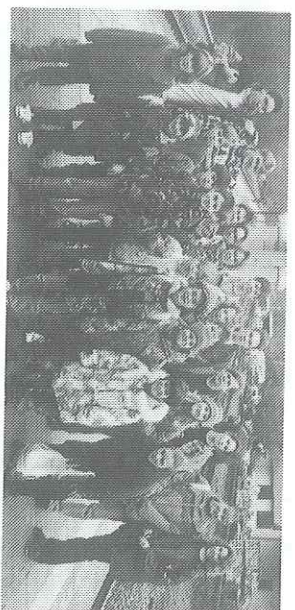

Ein großes Lob an unsere Sabine Keller. Sie brachte 27 mutige Schwimmer am 06.03.94 mit der S-Bahn und per Bus auf die Schlittschuhbahn. Die Gaudie war groß, denn unsere Betreuerin Sigrid stand noch nie auf Hufen, aber bei allen galt es: "Übung macht den Meister"
Für den kleinen Hunger gab es noch zum Abschluß ein Hanuta.

Ostervorfrende im Training

Am letzten Trainingstag vor den Osterferien ist durch das Ehninger Hallenbad der Hase gehüpft und hat für jeden Schwimmer ein Nestchen versteckt. Voller Begeisterung suchten die Schwimmer die versteckten Nester gefüllt mit Schokolade, Osterei und Schokobon.

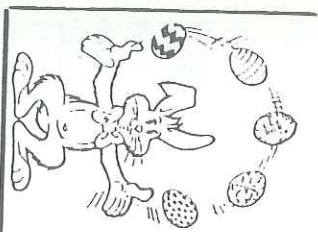

Claudia Ullmann, Sigrid Kilb

Optik
FRASCH
Am Marktplatz 4
71139 Ehningen
Tel. (0 70 34) 6 25 53

GUTSCHEIN

für ein Paar
ACUVUE
Probelinzen

Kommen Sie einfach
mit diesem Gutschein
in den nächsten
Tagen zu uns.

(Gutschein ist übertragbar!)

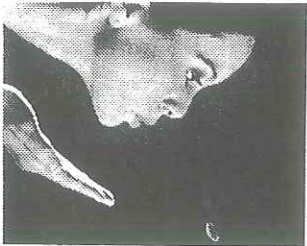

Kurt Riess

Schrott- und Metallhandlung

71139 Ehningen · Dagersheimer Straße 16
Telefon (0 70 34) 79 67

Farbenhaus

Malergeschäft

Königstraße 95

71139 Ehningen



Abteilung Tennis

Unter dem Motto "WE WANT YOU !" beginnt in diesem Frühjahr nicht nur eine neue Saison- zum ersten Mal wollen wir aktiv um neue Mitglieder werben.

Vielleicht haben Sie schon eines unserer Faltblätter gelesen, die schon seit einigen Wochen in Ehningen ausliegen. Falls nicht sollten Sie wissen, daß Sie, wenn Sie bei uns Mitglied werden wollen, nicht die Katze im Sack kaufen müssen. "Try bevor Buy" gilt auch bei uns!

Damit sind Sie am 12.Mai zum Schnupper-Tennis auf der Tennisanlage eingeladen. Schläger, Bälle und sachkundige Anleitung werden gestellt - es gibt also keinen Grund nicht zu kommen.

Im Gegenteil : Zeigen Sie Mut, raffen Sie sich auf und bringen Sie ruhig Ihre ganze Familie mit.

Mit Spannung erwarten wir alle das Ergebnis unserer Bemühungen. Wir hoffen, daß sich viele Ehninger angesprochen fühlen und mit uns Spaß und Sport auf unserer tollen Tennisanlage teilen werden. Eine Besonderheit dabei ist auch das Angebot an alle, die sich nach dem 1. Juni entscheiden, der Sparte Tennis beizutreten, nur noch den halben Jahresbeitrag zu zahlen. Übrigens stehen allen Tennisbegeisterten mittlerweile zehn Plätze zur Verfügung und laden im Sommer zum Spielen und Zusammensein ein.

Optisch wird sich die Anlage mit einem neuen Gesicht zeigen. Die Terrasse am Vereinsheim wird mit einer Markise ausgestattet, damit man selbst im schweißtreibenden Sommer einen kühlen Kopf bewahren kann. Schließlich entscheidet dieser über Spiel, Satz und Sieg.

Doch entscheidend ist das gemütliche Beisammensein vor, während und nach dem Match. Und so hat der Abteilungsvorstand die Anschaffung neuer Stühle beschlossen. Denn schließlich zählt zum Sport nicht nur der Schweiß, sondern auch die Gemütlichkeit.

Zuschauer sind jederzeit herzlich willkommen. Sie brauchen also nicht vor dem Fernseher zu sitzen, wenn Sie live dabei sein wollen. Sparen Sie sich die teure Karte für den Davis-Cup, kommen Sie zu uns!

Sonnenschutz (vielleicht Regenschutz?), neuen Sitzkomfort und die Bewirtung durch nette Vereinsheimpächter sind Ihnen garantiert.

Sind Sie neugierig geworden? Schauen Sie mal vorbei oder informieren Sie sich bei Werner Jakl (Telefon 63938) oder Peter Bäuerle (Telefon 4183).

Doch wie verlief die vergangene Saison?

Am 12. November 93 fand im Katholischen Gemeindehaus unser "Tennisball" statt. An diesem Abend wurden die Mannschaftssieger des Jahres geehrt. Man kann sagen, daß sich alle Gäste pudelwohl gefühlt haben. Beigetragen haben dazu sicherlich neben der guten Atmosphäre, das köstliche Buffet und die Vorstellung von "Karl Eugen".



Im Februar 94 fand eine Skiausfahrt für die schneebegeisterten unter den Tennispielern statt. Organisiert wurde diese Ausfahrt von Peter Bäuerle. Nach einem gemeinsamen Wochenende mit Jagertee und Pulverschnee kamen alle gesund und munter wieder. Wie aus gut informierten Kreisen verlautete, soll diese Skiausfahrt im nächsten Winter wieder stattfinden.

Die Tennissaison in diesem Jahr begann bereits im März mit einem Hallenturnier in der Sporthalle Schalkwiesen. Mit Spaß und viel Begeisterung waren alle Beteiligten dabei und verkürzten dadurch die lange tennissarme Zeit im Winter. Die Überraschung bei diesem Turnier war die höchst erfolgreiche Teilnahme der beiden jungen Sportler Boris Herzog und Michael Kiesel. Das läßt auf eine spannende Saison hoffen.

Mit großen Schritten ging es danach mit den obligatorischen Arbeitseinsätzen (auch das gehört dazu) direkt über in die Sommersaison. Tatkräftig waren viele der Mitglieder dabei, auch bei kühlen Temperaturen (wer kannte nicht unser Wetter) die Tennisplätze in Schuß zu bringen. Nachdem im April dann der letzte Schliff durch die beiden letzten Arbeitseinsätze und den Platzwart Herrn Schwarz erfolgte, kann die Saison wieder beginnen.

Es war viel Arbeit, aber ein Sommer mit vielen heißen Matches entschädigt allemal.

Martina Fiddrich

Die Verantwortlichen in den Abteilungen

	Badminton	Breiten- und Freizeitsport			
Abteilungsleiter	Andreas Richter	Manfred Hartmann			
Stellvertreter	Volker Hirtzfeld	Rüdiger Metzger			
Kassier	Gerda Hotzy	Dorothea Voigt			
Schriftführer	Stephan Ritzhaupt	Marlene Metzger			
Pressewart					
Beisitzer	Thomas Maier Carolin Lemberg	Erika König Rose König			
Jugendleiter/ Jugendsprecher	Dennis Richter				
Seniorenspielleiter					
	Fußball	Handball		Karate	
	Horst Riethmüller	Erhard Dessecker		Becir Hadzovic	
	Uwe Bengel Wolfgang Peuker	Michael Bauer		Ralf Buchholz	
	Gerhard König	Alexandra Liss		Gerlinde Barth	
	Markus Beitler	Dorothea Hahn		Leon Vidmar	
	Eugen Widenmaier	Cornelia Friedrich Silke Hofele			
	Paul Nonnenmann Karlheinz Ochse Josef Radschiner Arnold Seegeer	Evelin Tomas		Peter Heiny	
	Dieter Bengel			Silvio Bukovac	
	Werner Kern				

Schwerathletik

Abteilungsleiter	Martin Drasch
Stellvertreter	
Kassier	Friedrich Baiter
Schriftführer	Willi Keim
Pressewart	Stefan Keim
Beisitzer	Jürgen Bengel Thomas Feuchter Emil Hagenlocher
Jugendleiter / Jugendsprecher	Martin Supper
Sportwart	Werner Schmid
Technischer Leiter	Claus Bahr
Wirtschaftsausschuss	

Schwimmen

Ulrich Beger	Werner Jakl
Heinz Dittmar	Peter Bäuerle
Erika Jarosch	Michael Paech
Jürgen Kilb	Irene Gallus
Sigrid Kilb	Martina Fiddrich
Markus Tafel Peter Salfeld	Brigitte Baur
Jens-Robert Poethig	Siegfried Muschko

Tennis

	Dieter Wendlandt
Sabine Keller Markus Tafel	Kurt Fiddrich Horst Sauerborn
Elise Keller Monika Dittmar	

Der Name Klein und die Sportart RINGEN sind in Ehningen eng miteinander verbunden. Eines haben sie ebenfalls gemeinsam: Die KREISZEITUNG ist Ihre Informationsquelle Nr. 1.



Rainer Klein, Horst Klein, Rainer Klein

seit vielen Jahren engagierte Bürger und Sportler,
aber auch überzeugte Leser der

IM SPORT SEIT JEHER

EXTRAKLASSE

KREIS ZEITUNG

TERMINE - - - TERMINE - - -

12. 05. 94 Tennis-Schnuppertag

Pinxten

Zeltaufbau Samstag, 14. Mai ab 7.00 Uhr

Zeltausbau 16. - 20. Mai 17.00 - 20.00 Uhr
Samstag, 21. Mai ab 8.00 Uhr

Zeltabbau Dienstag, 24. Mai ab 7.00 Uhr

Matinee Sonntag, 22. Mai 11.00 Uhr

Woche der Offenen Tür -
Schnuppersportwoche in allen Abteilungen

28. August - 2. September

18. 09. 94 Walter-Klaiber-Pokal / Schwimmen

11. 09. 94 Flohmarkt der Fußballabteilung

23. 10. 94 Bezirksoffenen Ringerturnier

14.-20. 11. 94 Hallenturnier der Hobbymannschaften

03. 12. 94 Nikolausball

04. 12. 94 Jahresabschlussfeier der Schwimmer

Ihre Ansprechpartner im TSV

Präsident	Rudolf Kühle	30262
Geschäftsstelle	Irmgard Beger Do. 9.30 -11.30 16.00 -18.00	5955
Abteilungsleiter		
Badminton	Andreas Richter	30074
Breitensport	Manfred Hartmann	30978
Fußball	Horst Riethmüller	8066
Handball	Erhard Dessecker	30406
Karate	Becir Hadzovicic	07031- 605991
Schwerathletik	Martin Drasch	5681
Schwimmen	Ulrich Beger	07031- 279804
Tennis	Werner Jakl	5903



PARKETT - DIE VISTENKARTE IHRER WOHNKULTUR

Für Menschen, die ein täglich freundliches
Wohnerebnis zu schätzen wissen, ist eine
Lebens-Umgebung ohne **Parkett** kaum vorstellbar.

*Original-Keck
oder Keck*

holzwerk

Keck

B. Keck GmbH · Aidlinger Straße 37 · 71139 Ehningen · Telefon 0 70 34 - 50 81

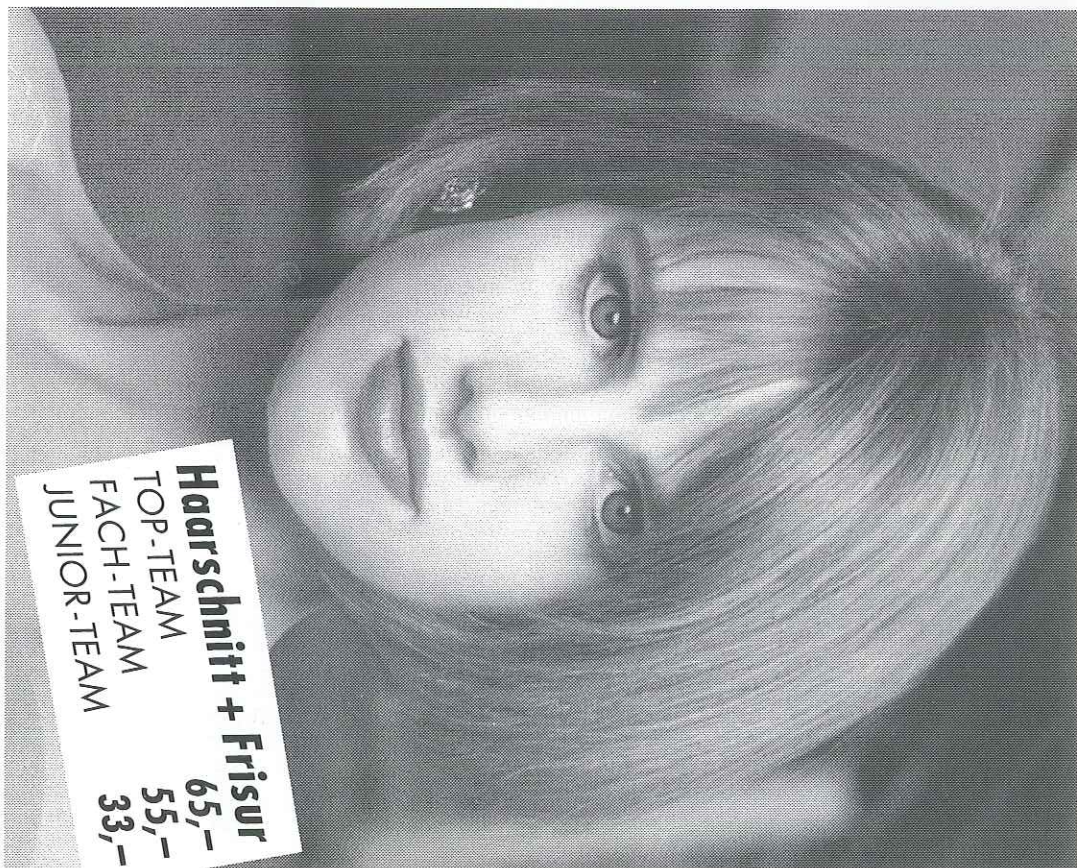

Haarschnitt + Frisur
TOP-TEAM 65,-
FACH-TEAM 55,-
JUNIOR-TEAM 33,-

SALON KLEIN HAIR-STYLEING

71139 Ehningen
Königstraße 39
Telefon 0 70 34/71 75

DER FRISEUR BEI DEM PREIS UND LEISTUNG STIMMT!